

施工说明书

安装产品前请仔细阅读本施工说明书，并保留备用。

TOTO

TOTO

安装完成后，本说明书务必交由客户保存。

0G2871G(D)
2023.03

生产厂家与销售商

产品型号：见包装箱上的标签

产品名称：见包装箱上的标签

生产日期：见包装箱上的标签

组装工厂：东陶机器(广州)有限公司

厂 址：广州市番禺区南村镇兴南大道715号

东陶(中国)有限公司

全国售后服务电话：800-820-9787(固定电话)

400-820-9787(手机用户)



扫描二维码，
服务预约，方便快捷

销售商：东陶(中国)有限公司

地 址：北京市朝阳区光华路1号 北京嘉里中心北楼1915室

网 址：www.toto.com.cn

目录

目 录

目录	1
明细单	2
使用条件与水势及冲洗流量的调节	3
施工上的注意与保养	4
安装完成图	5-6
冲洗阀的安装	7
生产厂家与销售商	8

明细单

明细单

冲洗阀本体	1套
装饰盖	1个
排水管	1个
施工说明书	1本
使用说明书	1本

使用此明细单的产品包括：
DU601* 冲洗阀(小便器用)
DU601S* 冲洗阀(小便器用)

冲洗阀的安装

1.供水管内的清扫

冲洗阀安装前一定要把供水管内的脏物、砂子等异物充分清洗干净。

2.冲洗阀本体的安装

- 把本体下端的螺母拧下来，将排水管套上螺母后插入小便器上部的进水孔内。
- 将装饰盖旋入冲洗阀进水接管，在进水接管螺纹处涂上螺纹密封胶或缠绕密封带，然后旋入供水管中，调整装饰盖，使其与墙面无缝隙（安装本体时阀盖要朝上）。
- 把垫片放入到螺母内，将排水管与本体连接固定。

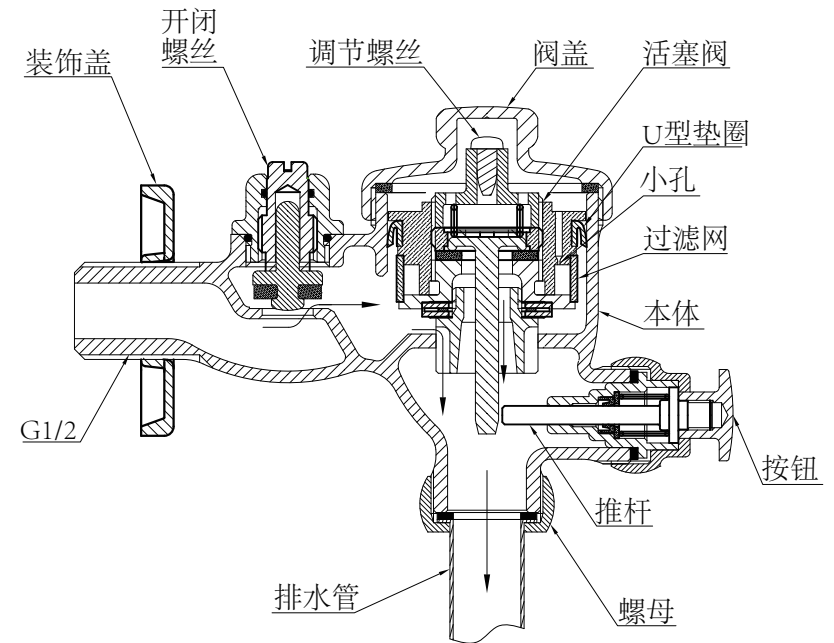

安装完成图

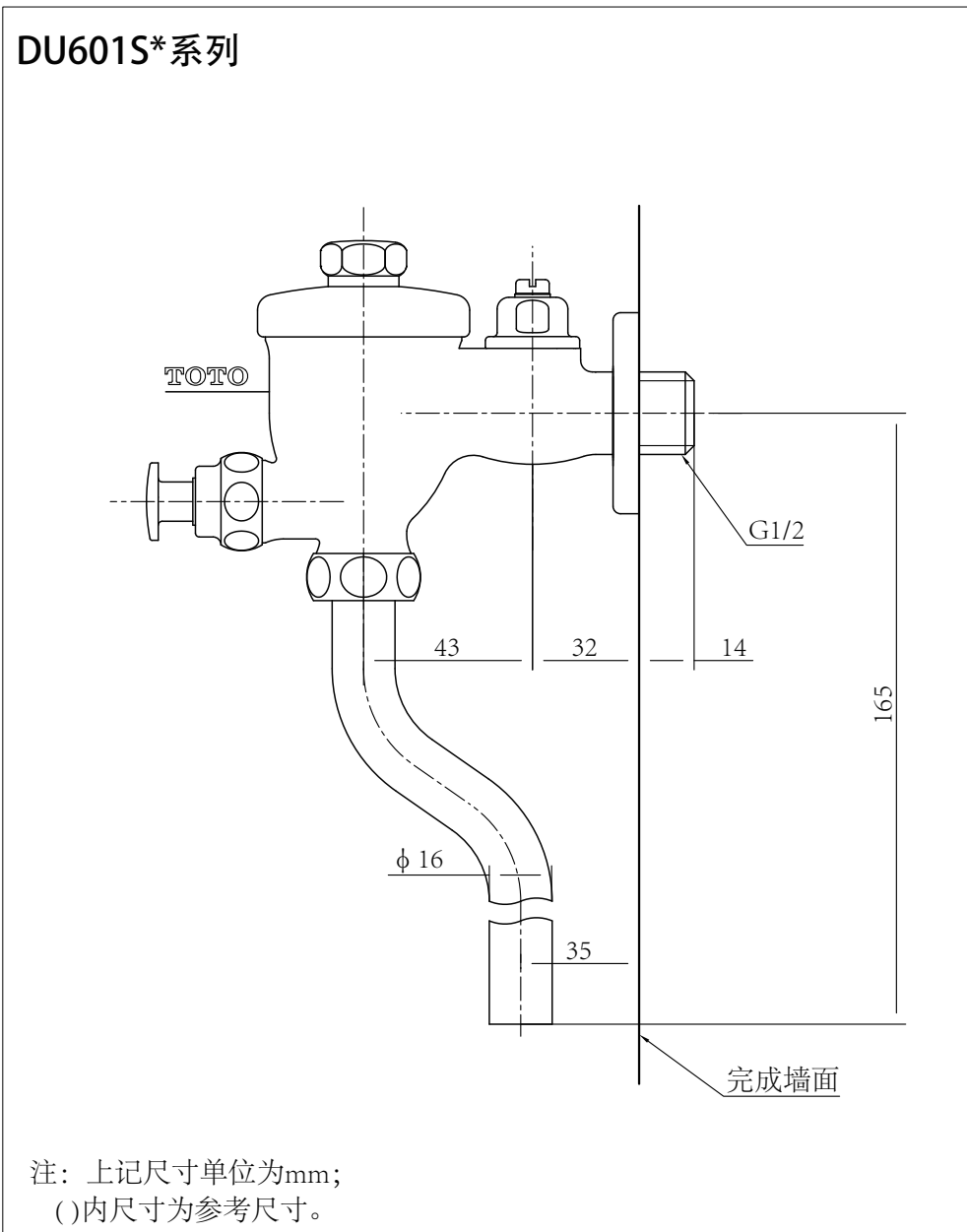

使用条件与水势及冲洗流量的调节

使用条件

1. 使用压力
最低压力……………0.05MPa(流动压)
最高压力……………0.75MPa(静压)
2. 使用环境温度0℃以上，如果不高于0℃，冲洗阀会出现变形、冻裂等现象。
3. 建议不要长时间不使用，否则可能导致冲洗阀内部及外部锈蚀不能使用等现象。
4. 如果您需要废弃本产品，请勿将其作为一般生活垃圾处理，请依照法规经由独立的回收体系进行合适的处理、恢复和回收。
5. 本说明书中的产品具有冲洗功能。

水势及冲洗流量的调节

- 1、水势的调节
水势根据水压的高低而变化，若水势太强会有飞溅现象且冲洗声音变大；若水势太弱则不能进行充分的冲洗；请调节开闭螺丝来改变水势。
顺时针回转 → 水势变弱 逆时针回转 → 水势变强
- 2、冲洗流量的调节
进行冲洗流量调节时，请拧动调节螺丝。
顺时针回转 → 冲洗流量减少 逆时针回转 → 冲洗流量增大
- 3、上述两种调节方式可同时调节，以达到所需的水势及水量。

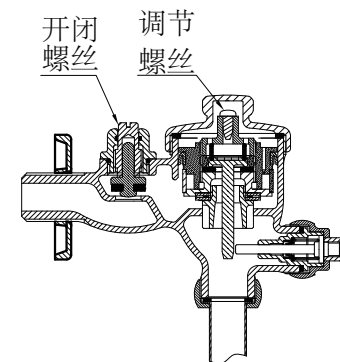

施工上的注意与保养

施工上的注意

- △警告 表示如果无视此标志而误操作时,有可能造成人员重伤或死亡。
- △注意 表示如果无视此标志而误操作时,有可能造成人身伤害或财产损失。

注意

- 1.在安装冲洗阀前,一定要把进水管内的脏物、砂子等异物充分清洗干净。
- 2.请勿撞击本产品,否则可能会造成故障、漏水。
- 3.随着产品式样的不断更新,实物存在与图示不符的情况,但基本安装、使用原理相同。
- 4.在可能结冰的场所使用时,要切实做好防冻措施。
因结冰,零件破损,有可能导致漏水,造成财产损失。因结冰而造成的破损即使在保修期内也是有偿修理。请不要让产品的环境温度低于0℃。

防冻措施

在可能结冰的场所使用时,要切实做好防冻措施。

1. 产品结冰的话零件损坏,成为漏水的原因。
2. 因结冰造成的零件损坏即使在保修期内也是有偿修理。
3. 施工完了后或长时间不使用时,要有预防突然降温的准备,要对产品进行结冰预防。
4. 因为由结冰的危险,请不要让产品周围的温度在0℃以下。

保养

为长期保持产品的美观,请用户按以下方法维护保养。

- 1.经常用软布擦拭,间或用软布蘸水擦拭。
- 2.当有污垢且较明显时,请用中性洗涤剂擦拭后充分进行水洗。

安装完成图

DU601*系列

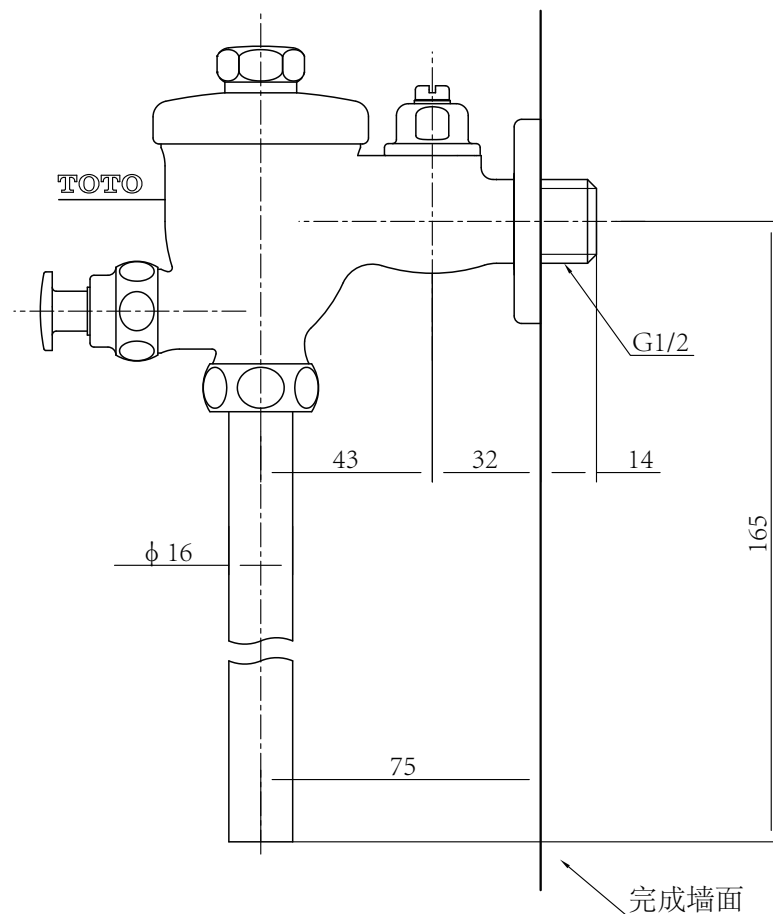

注: 上記尺寸单位为mm;
()内尺寸为参考尺寸。