

施工说明书

安装产品前请仔细阅读本施工说明书，并保留备用。

TOTO

TOTO



0G408G(A)
2023.09

目 录

目录	1
明细单	2
安全注意事项	3
施工尺寸图.....	4
施工步骤.....	5-11
镜门位置的调整方法.....	12
安装完成后的检查、废弃处理.....	13
生产厂家、销售商.....	14

产品型号：见包装箱上的标签

产品名称：见包装箱上的标签

生产日期：见包装箱上的标签

组装工厂：东陶机器（广州）有限公司

厂 址：广州市番禺区南村镇兴南大道715号

东陶(中国)有限公司

全国售后服务电话：800-820-9787（固定电话）

400-820-9787（手机用户）



扫描二维码，
服务预约，方便快捷

销售商：东陶(中国)有限公司

地 址：北京市朝阳区光华路1号 北京嘉里中心北楼1915室

网 址：www.toto.com.cn

安装完成后的检查、废弃处理

安装完成后的检查



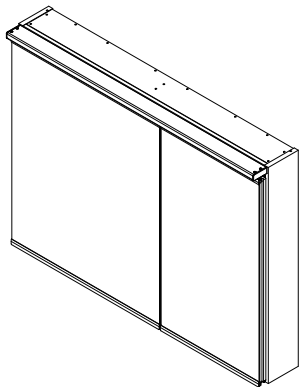







- 1.检查并确认柜体已经被牢牢固定在墙壁上。
- 2.检查并确认门机能完好。
- 3.清理、清扫施工所产生的废弃物。
- 4.通电测试LED灯、防雾功能、插座是否能正常工作。



废弃处理

●如果您需要废弃本产品，请勿将其作为一般生活垃圾处理，请依照法规经由独立的回收体系进行合适的处理、恢复和回收。

明细单

数量 系列 配件	LMFC060G 系列	LMFC080G 系列	LMFC100G 系列	LMFC060S 系列	LMFC080S 系列	LMFC100S 系列
层板托 	16个			12个		
螺钉装饰盖 	4个					
玻璃搁板 	4块			3块		
墙固定木块 	1块					
膨胀管 	6个					
墙固定螺钉 	6个					
盖板 	-			1块 (带灯式样)		
盖板螺钉 	-			10个 (带灯式样)	12个 (带灯式样)	
收纳盒 	-			2个	3个	4个
施工说明书 	1本					
使用说明书 	1本					

安全注意事项

- 请务必在安装之前认真阅读本说明书，并按照说明书的内容正确进行安装。
- 下记注意事项是安全相关的重要内容，请务必遵守。
- 施工说明书看完后，请保存到经常看到的地方。

⚠ **警告** 表示如果无视此标志而误操作时，有造成人员重伤或死亡的可能。

⚠ **注意** 表示如果无视此标志而误操作时，有造成人身伤害或财产损失的可能。

⊘ 此图表示不可行，【禁止】之意。 ⚡ 此图表示必须【强制】实行的内容。

警告

强制

- 严禁使用不完整的电线与接线盒连接；
- 插座安装(参考第8页)与接线盒安装(参考第10页)的输入电源线要分开，不可共用同一电源线。

强制

- 必须按照施工尺寸图进行墙固定螺钉的安装，悬挂化妆镜时，必须确认安装牢固。
※会导致悬挂化妆镜有障碍。
※会导致破损或人员受伤。
- 需要配线用电的产品，电缆配线请遵守相关法律法规的规定，配线人员必须持有相关从业资格证。
※不正确的接线操作可能会导致短路、触电或火灾的发生。
- 安装必须是实体墙，不是空心墙，否则会导致安装强度降低。

注意

禁止

严禁放置在湿气重的环境里。
化妆镜受潮会导致膨胀。

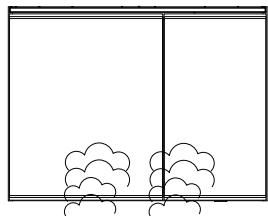

严禁一人进行施工作业。
可能会导致人员受伤及产品损坏。

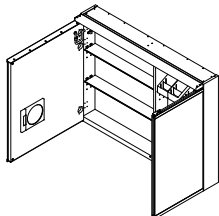

强制

安装完成后，化妆镜的固定必须再次确认。
否则使用时存在化妆镜掉落，导致受伤的风险。

镜门位置的调整方法

铰链调整方法

本方法仅适用于LMFC***S系列，其它系列请跳过此方法。

各部名称：

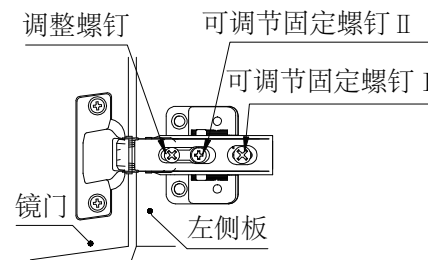

调整方法：

① 镜门的前后调整方法

拧松可调节固定螺钉 I，将镜门调整到最佳位置后再拧紧

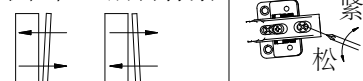

② 镜门的左右调整方法

旋转调整螺钉，将镜门调整到最佳位置

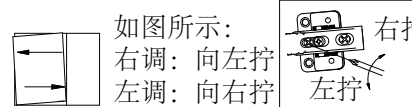

③ 镜门的上下调整方法

拧松可调节固定螺钉 II，将镜门调整到最佳位置再拧紧。

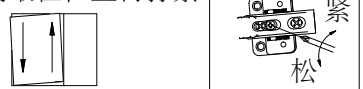

注意

双开镜门不可调整。

调整后必须确认拧紧固定螺钉。
如果没有拧紧固定螺钉，镜门有可能向外倾斜。

本方法仅适用于LMFC***G系列，其它系列请跳过此方法。

各部名称：

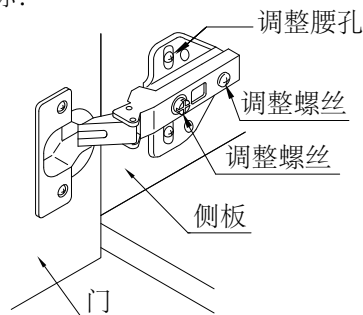

上下调整

门板的上下高低的调整。

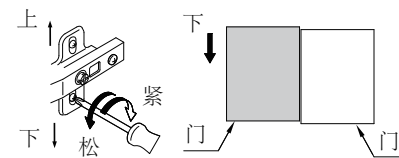

拧松螺丝后，上下移动铰链调整门板高低位置

左右调整

门板的左右倾斜的调整。

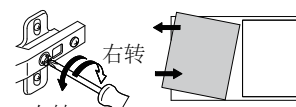

前后调整

门板的前后倾斜的调整。



门向前：左转

门向后：右转

左转

门向外：左转

门向内：右转

施工步骤

8. 端子线路连接

注意：本步骤仅适用于LMFC060SPHWC/KD系列、LMFC080SPHWC/KD系列、LMFC100SPHWC/KD系列，其它系列请跳过此步骤。

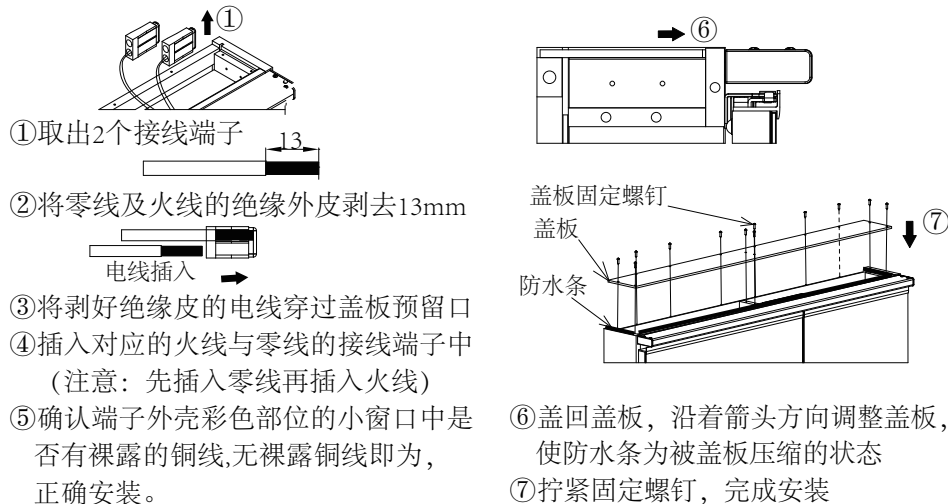

9. 玻璃搁板的安装

从配件包中取出层板托及玻璃搁板,插入柜体内部侧面预留的安装孔中,每块玻璃搁板需要四个层板托承托,四个层板托需要安装在同一个平面的四个孔中。玻璃搁板斜放进柜体,一端先卡入层板托,再将另一端卡入。玻璃搁板安装位置可根据预留的孔位调整(根据客户需求);如图11所示,从一端向上取出玻璃搁板后,取下层板托,安装入需放置高度层板托安装孔中,将玻璃搁板卡入层板托,并确保完全卡入。



图11

施工尺寸图

施工尺寸参照表

单位: mm

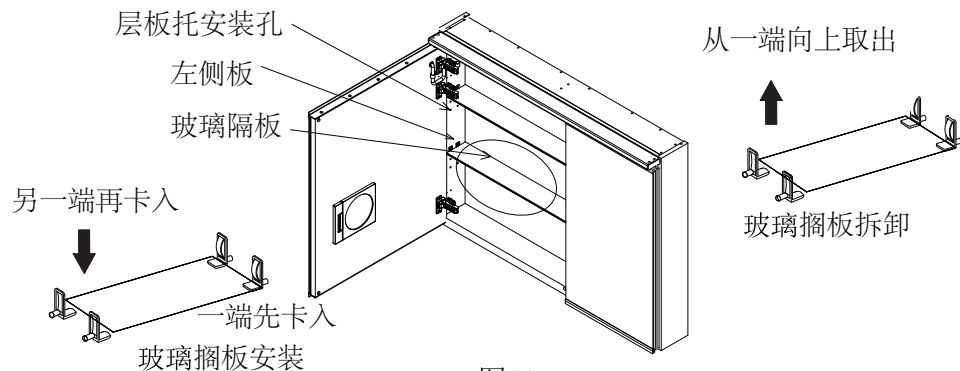
产品型号	A	B	C	D	E	F	G
LMFC060GGG系列	600	384	640	78	415	1700	1840
LMFC080GGG系列	800	576					
LMFC100GGG系列	1000	768					
LMFC060SGH系列	600	384	725	124	529	1765	1950
LMFC080SGH系列	800	576					
LMFC100SGH系列	1000	768					
LMFC060SLH/PH系列	600	384	750	149	529	1740	1950
LMFC080SLH/PH系列	800	576					
LMFC100SLH/PH系列	1000	768					

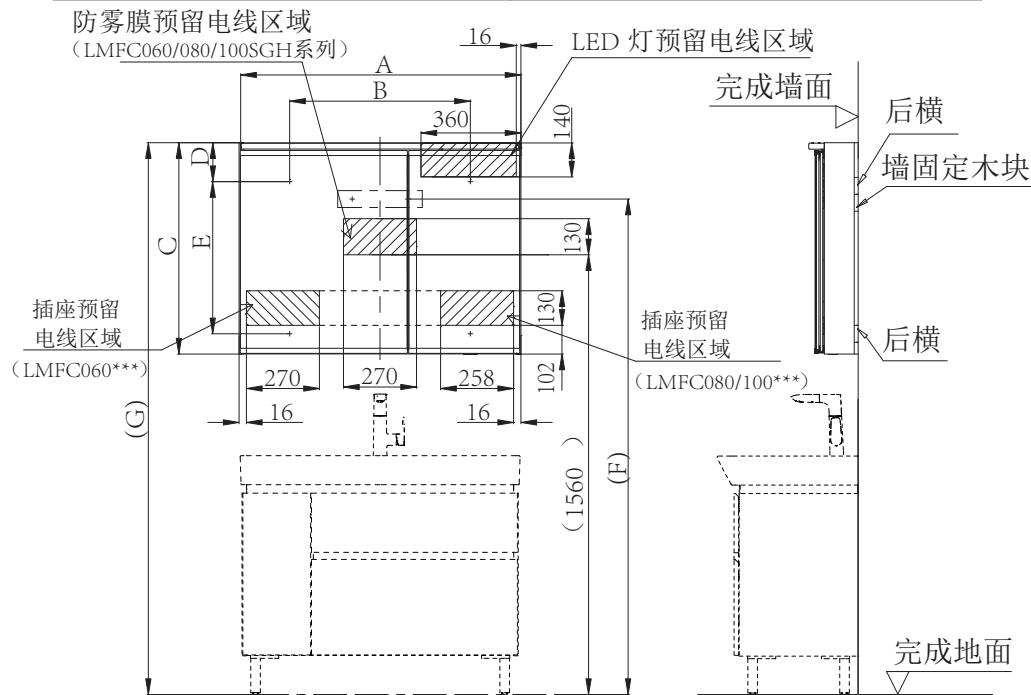

注: () 为建议安装尺寸
客户可根据实际情况调整
***为SGH/SLH/SPH

施工步骤

以下施工内容，请根据产品型号，参照下表，按顺序对应实施相关施工步骤：

注：***为060/080/100

实施步骤	系列	LMFC***GGG系列	LMFC***SGH系列	LMFC***SLH系列	LMFC***SPH系列
1.墙固定木块安装			✓		
2.墙固定孔标记			✓		
3.插座电线固定	×			✓	
4.防雾膜线连接	×	✓		×	
5.柜体的安装			✓		
6.插座的安装	×			✓	
7.接线盒的连接	×	×	✓	×	
8.端子线路连接	×	×	×	✓	
9.玻璃搁板的安装			✓		

1. 墙固定木块安装

如图1所示，按照施工尺寸图的参考尺寸(客户可根据实际情况调整)，确定墙固定木块安装位置，并在对应固定孔做好标记，使用冲击钻在标记位置钻孔($\phi 8$ 深50mm)；

如图2所示，将膨胀管放入墙壁的钻孔内(2处)；然后把墙固定螺钉穿过墙固定木块拧入膨胀管内，然后将墙固定板安装在墙壁上。

**注意：固定木板安装要保持水平位置，避免安装化妆镜后倾斜。
必须使用配套的墙固定螺丝和膨胀套。**

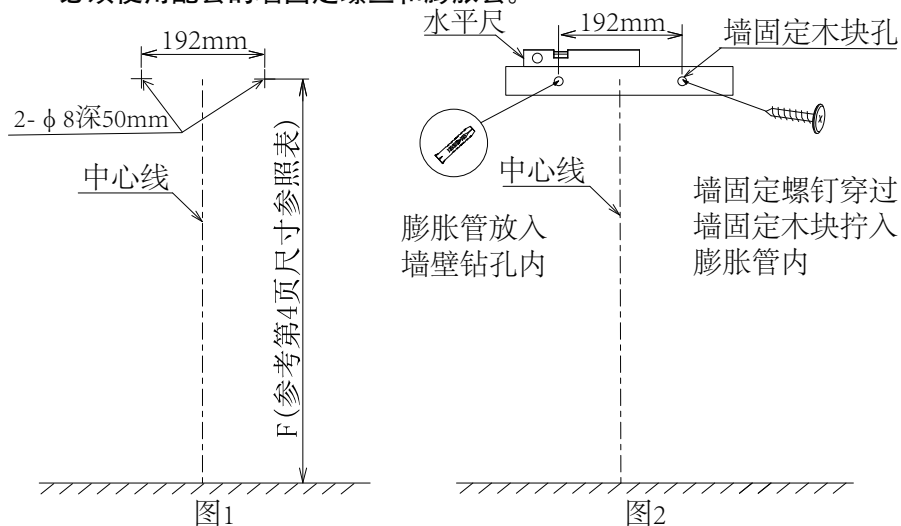

施工步骤

7. 接线盒的安装

注意：本步骤仅适用于LMFC060SLHWC/KD系列、LMFC080SLHWC/KD系列、LMFC100SLHWC/KD系列，其它系列请跳过此步骤。

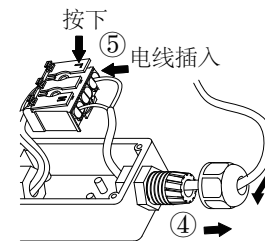
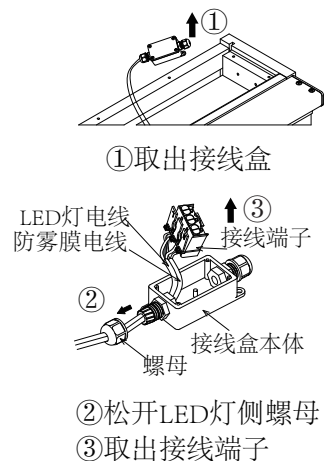

④松开另一侧螺母，电线经螺母接入接线盒
(该预留电线不可与插座预留电线共用)

⑤按下接线端子的压板，将电线插入对应的圆形插孔中 (注意区分火线与零线)

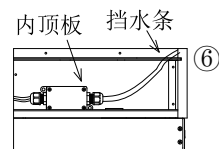

⑥确认电线与插孔的连接有无松动或无外露

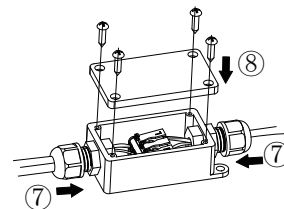

⑦将接线端子放回接线盒，拧紧两端螺母

⑧盖上接线盒盖，拧紧固定螺钉

⑨将接线盒固定回原位

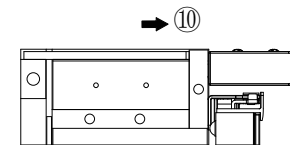

⑩盖回盖板，沿着箭头方向调整盖板，使防水条为被盖板压缩的状态

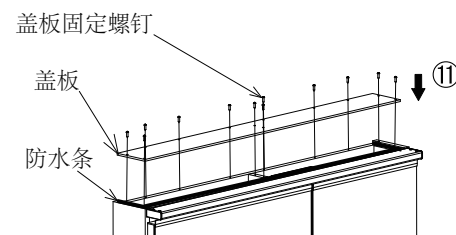

⑪拧紧固定螺钉，完成安装

施工步骤

如图8所示，电线与插座的连接，按以下①②③步骤进行操作，对应孔位参照配对表。

注意：插座必须接地线。



① 松开顶部螺丝，注意不要完全拧出。

② 将预埋电线插入圆形孔。

③ 拧紧顶部螺丝。

图8

电线式样		
硬导线	软导线	
10A 1.0mm ² - 2.5mm ²		

配对表	
电线	圆形孔
火线	①
零线	②
地线	③

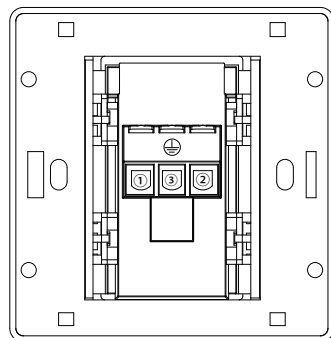

插座

如图9所示，完成后确认电线与插孔紧密连接无松动，且无外露。

如图10所示，将插座、固定螺丝、插座盖按图示①②③顺序完成安装。



图9

① 将插座装入垫板铝框

② 拧紧固定螺钉

③ 盖上插座盖

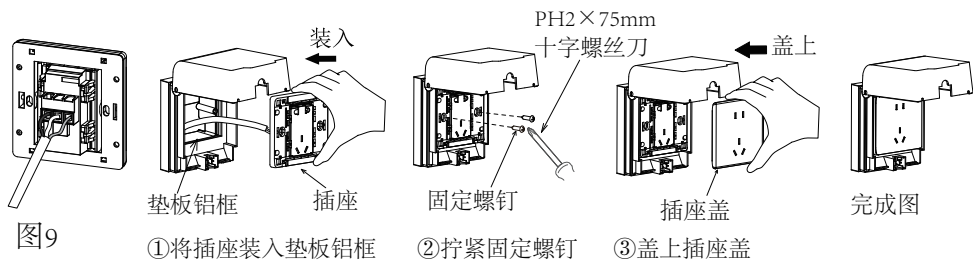
图10

施工步骤

2. 化妆镜的墙固定孔标记

将化妆镜挂在固定好的墙固定木块上（墙固定木块起到临时固定作用）；

注意：化妆镜挂上后需要用手扶住化妆镜，防止化妆镜掉落。

左右移动调整化妆镜的位置，调整至居中放置，两端做角位定位标记；

如图3所示，在化妆镜的墙固定孔位置做好标记（4处）；

将化妆镜取下，使用冲击钻在墙固定孔做标记的位置钻孔（ $\phi 8$ 深50mm）；

将膨胀管放入钻孔内（4处）。



图3

3. 插座电线固定

注意：本步骤仅适用于带插座的产品系列，其它系列请跳过此步骤

如图4所示，将化妆镜放置于安装位置下方，打开防水盒盖子，然后将化妆镜内右下角的插座盖、固定螺钉、插座按图示①②③顺序依次取出。

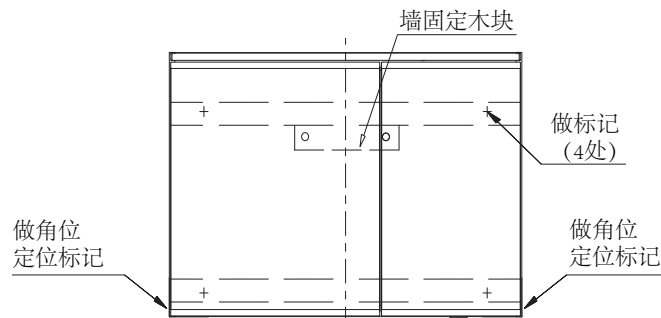
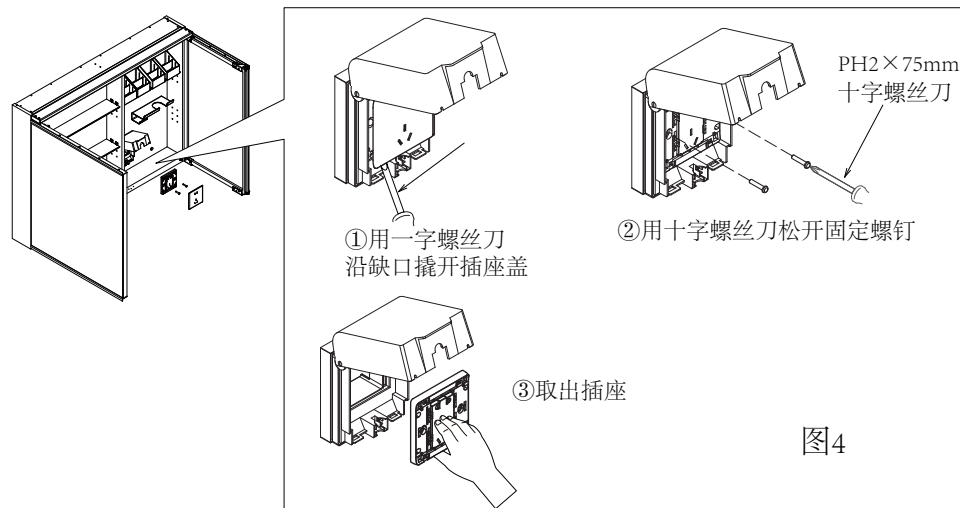

① 用一字螺丝刀沿缺口撬开插座盖

② 用十字螺丝刀松开固定螺钉

③ 取出插座

图4

施工步骤

如图5所示, 先将化妆镜抬起, 然后将预留的电线穿过垫板铝框, 从垫板铝框中取出。(化妆镜较重, 请考虑多人分担, 同时作业)

注意: 预留电线长度不足时, 可追加电线接驳, 接驳处应符合电线接驳相关的安全要求;

当预留电线在化妆镜安装位置外时, 电线的走线需要追加线槽, 防止电线外露, 产生触电危险;

接线操作需要有电工相关证书的人员才能进行操作。



图5

4. 防雾膜线连接

注意: 本步骤仅适用于LMFC060SGHWC/KD系列、LMFC080SGHWC/KD系列、LMFC100SGHWC/KD系列, 其它系列请跳过此步骤。

- ①将零线及火线的绝缘外皮剥去13mm;
- ②将剥好绝缘皮的电线插入对应的火线与零线的接线端子
- ③确认端子外壳彩色部位的小窗中是否有裸露的铜线, 无裸露铜线即为正确安装。

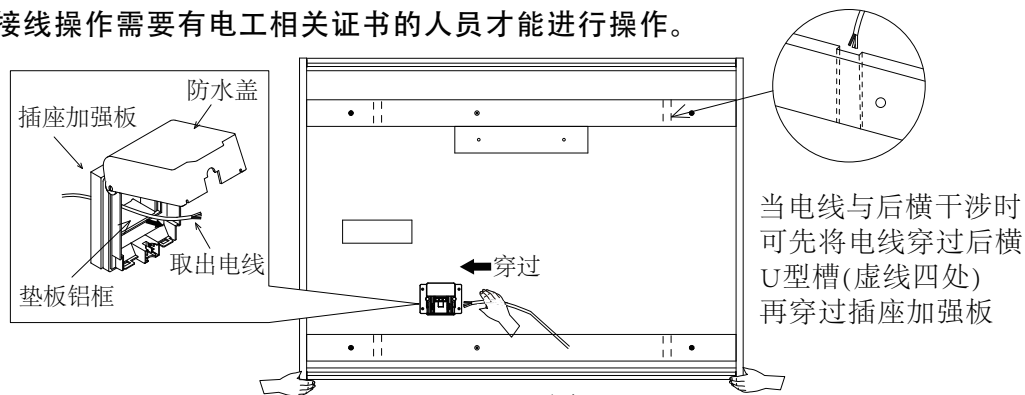
注意: 先插入零线再插入火线

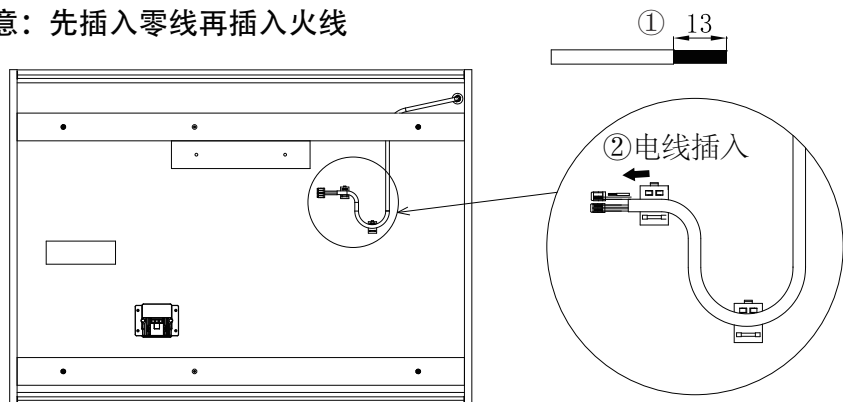

施工步骤

5. 柜体的安装

如图6所示, 重新将化妆镜挂在墙固定木块上调整到合适位置, 依次将墙固定螺钉穿过化妆镜固定螺钉孔拧入膨胀管内(4处), 拧紧螺钉将化妆镜最终固定, 再将螺钉装饰盖依次盖在墙固定螺钉上。

注意: 根据产品型号的不同, 部分产品无需预留电线, 必须使用配套螺钉



图6

6. 插座的安装

注意: 本步骤仅适用于带插座的产品系列, 其它系列请跳过此步骤

如图7所示, 插座电线预留 5-8cm(足够安装插座的长度), 多余的长度线剪掉。

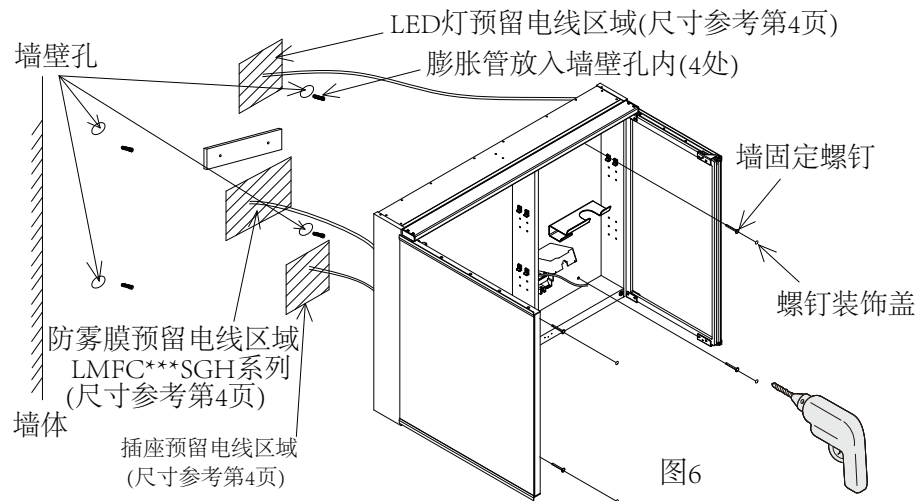
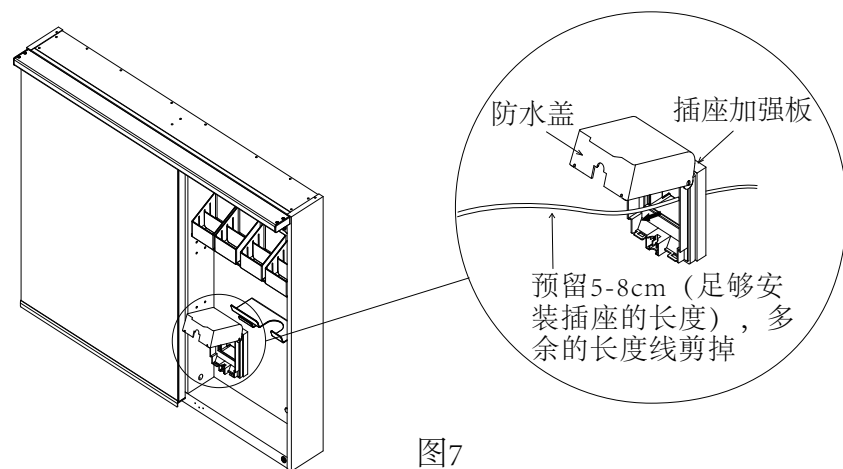

图7