

TEXN20AL-V200



超级节水



水力发电



自动感应

产品特点

- 红外线感应冲洗。
- 机能部与吐水口一体。
- 每分钟的吐水流量为每分钟2L。

TEXN20AL V200 自动感应式水龙头(恒温型)

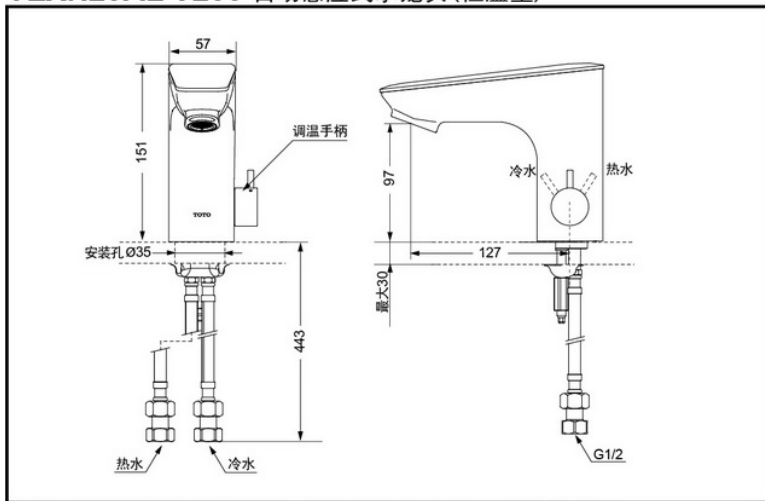

*TOTO公司保留对其产品规格和尺寸更改的权利。届时，恕不另行通知

产品规格

电源：水力发电

进水要求：

0.07MPa(动压)~0.75MPa(静压)

感知距离：130~220mm

供水温度：最高85℃

排水配件：未配置