

TOTO

U310GY VB 壁挂式节水型小便器（儿童用）



为了充分发挥产品的性能，请按安装说明书内容正确安装。
安装后，请向顾客详细说明使用方法。



安全注意事项（为了安全起见，请务必遵守）

安装前，请仔细阅读“安全注意事项”。并根据其内容正确安装。
为了您能正确地安装该产品，防止您或者他人的人身及财产造成损失，此说明书采用了各种标志。
标志的意思说明如下。







标志	意思
 注意	表示如果无视此标志而误操作时，有可能造成人身伤害或财产损失。

※财产损失指涉及房子、家具及家畜、宠物等的扩大损失。
用下列插图划分必须遵守事项的种类并予以说明。

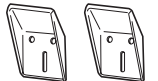
	此图表示不可行，「禁止」之意。		此图表示必须「强制」实行的内容。
---	-----------------	---	------------------

注意	
	除维修技术人员之外，其他人绝不要拆解、维修、改装 否则有可能会引起故障、受伤。
	必须要有2人以上进行施工 否则有可能会使腰受伤，或是陶瓷掉落造成损坏。
	施工后，必须进行试运行，确认各部位没有漏水 否则有可能弄脏家具。

包装内部件

名称	数量	略图	备注
挂钩	2		
木螺钉	6		和小便器 包装在一起
垫圈	2		
胀套	10个/1组		
尿漏	1		和小便器 包装在一起
使用说明书	1		和安装说明书 包装在一起
安装说明书	1		本说明书

安装前

- 请在充分协商的基础上展开给排水施工。
- 在安装前必须彻底去除供水管、排水管内垃圾或砂砾。
- 由于装箱前会进行通水检查，因此商品内有可能留有水分，这并非质量问题。
- 安装前必须确认包装内部件。

1. 安装前注意事项

1. 为了方便后进水小便器的安装和冲洗阀的维修，TOTO公司建议用假墙式的安装方法，具体如图A所示。
2. 安装前，卫生间的墙砖、地砖应该已经完成施工，并且按照所购买的小便器的安装要求预留了给排水管路。
3. 本公司提供的安装法兰适合于PVC管路(下水管路)的安装，请按照图B所示的方法改造排水管道的端口(如果是老式的铸铁管道，请参考图C的方法进行改造)。
4. 若安装感应式冲洗阀，小便器与感应器应该保持一定距离，以防止感应器无法工作(请参照感应式冲洗阀安装说明书)。

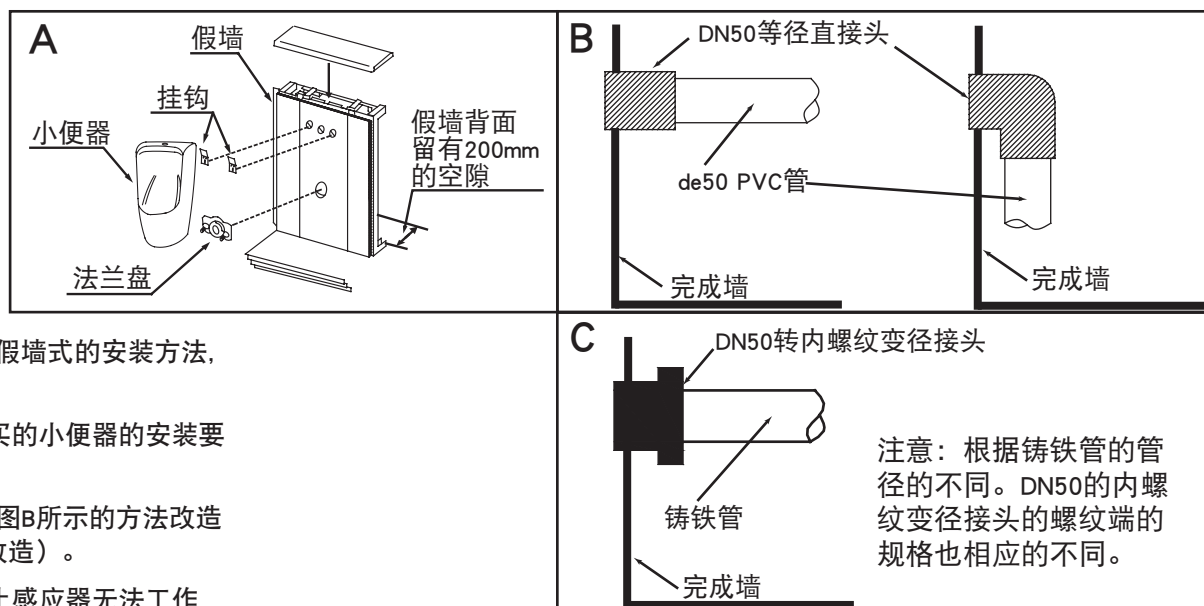

安装尺寸

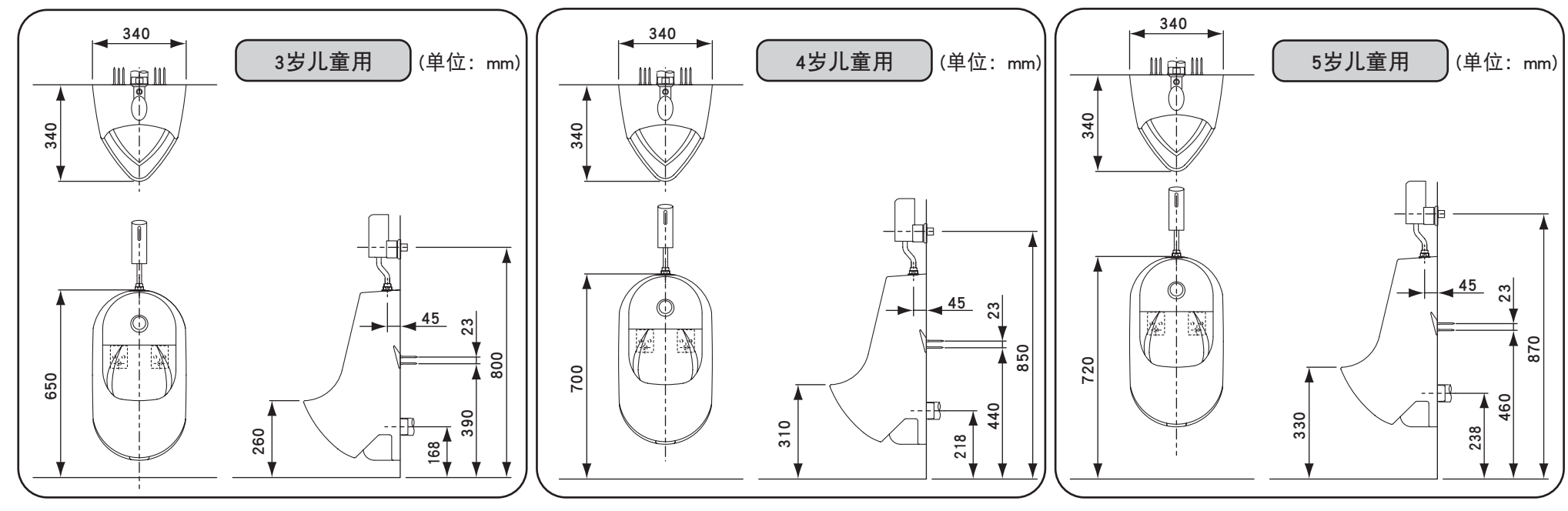

各部分的名称

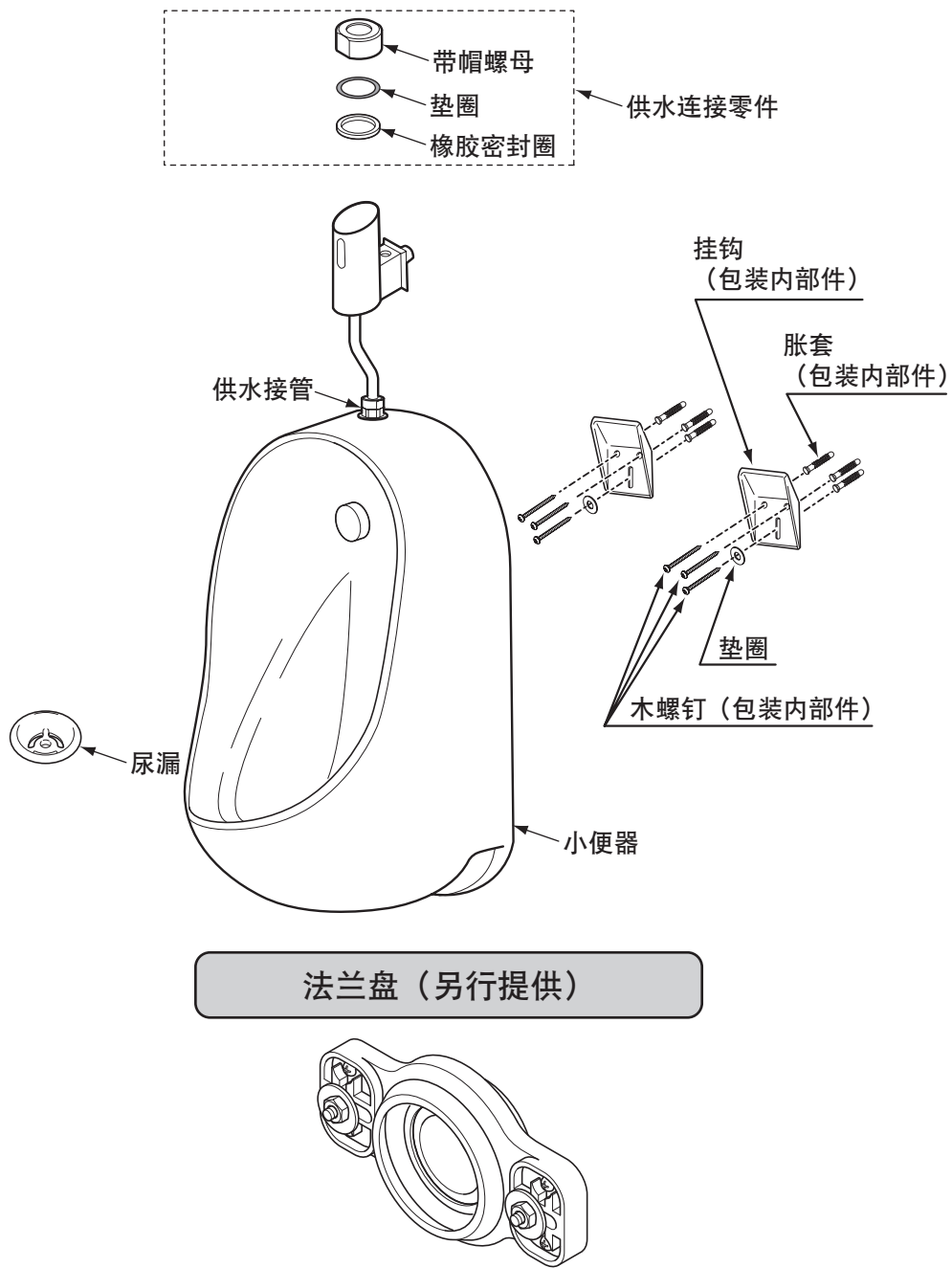

安装顺序

1. 安装挂钩



2. 安装法兰盘



3. 预安装小便器本体



4. 安装小便器本体



5. 安装冲洗管



※请按随附的安装说明书安装冲洗管。

6. 确认工作情况、漏水



7. 填充硅胶类密封材料



8. 安装完成

安装顺序

1 安装挂钩

! 挂钩请先仅用木螺钉在椭圆孔上作临时固定，而不要固定所有（3个）木螺钉。确认小便器可安装后再正式固定临时固定的部位也仅限于椭圆孔
必须实行

【挂钩安装顺序】

- ①根据该商品实际使用者年龄从下表中选择相应的尿斗前端高度（陶瓷高度）以及挂钩的安装位置。
- ②在下图的安装位置上只用椭圆形孔预固定挂钩。

年龄	尿斗前端高度A	挂钩高度B	挂钩间距C	给水口位置D	排污管中心E
3岁儿童	260mm	390mm	144mm	800mm	168mm
4岁儿童	310mm	440mm		850mm	218mm
5岁儿童	330mm	460mm		870mm	238mm

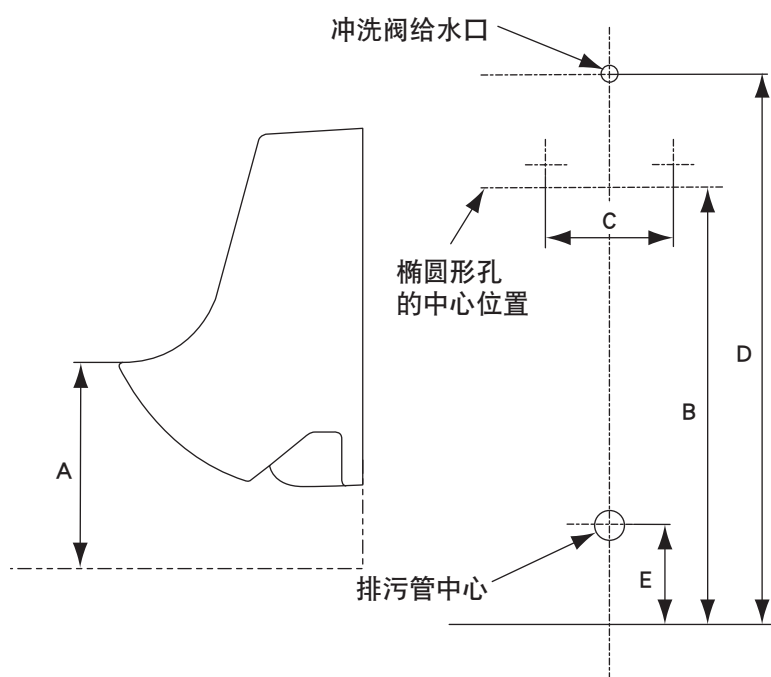

※图中的排污管中心表示排水管出管位置。

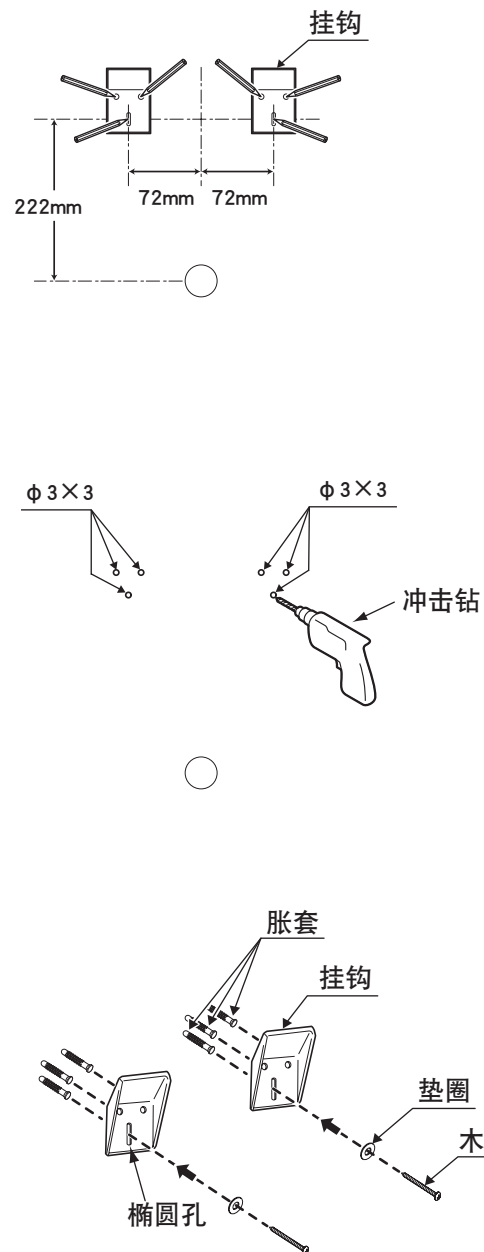

2 安装法兰盘

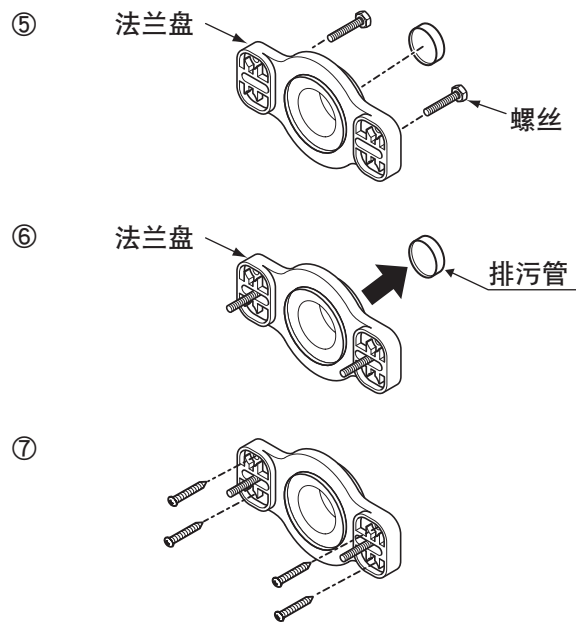
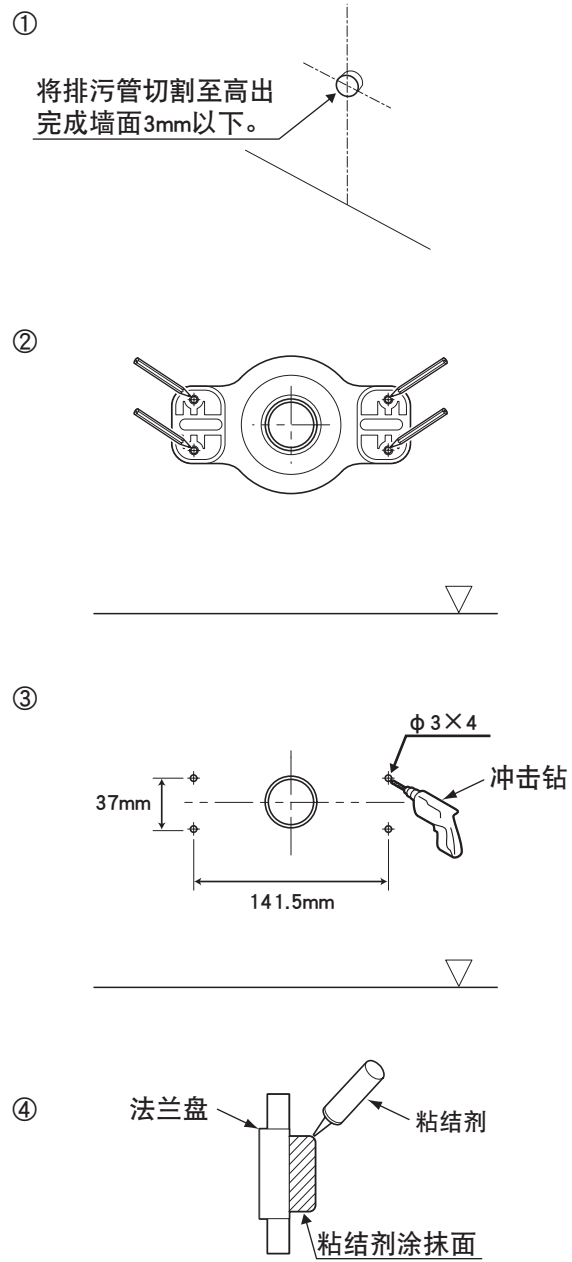

※一次粘结之后就无法返工，所以请多加注意。

注意

● 确认排水套管上层保持水平。如安装中发生倾斜，有可能造成小便器无法正常安装。

必须实行

警告!



警告：在整个安装过程中，固定螺栓必须按照图示的样子始终放置在法兰盘上，绝对禁止取下固定螺栓，因为会造成法兰盘与小便器无法正常安装!

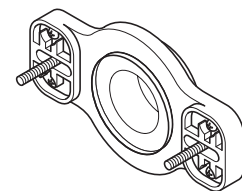

3 预安装小便器本体

① 将小便器本体挂到挂钩上，微调挂钩位置，使小便器本体装在规定位置。

【小便器本体的安装方法】

施工要点

1. 将小便器中心与法兰盘中心对准，再将小便器本体挂到挂钩上。
※将小便器本体挂到挂钩上，固定法兰盘。

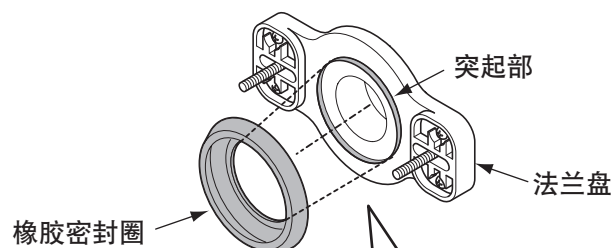
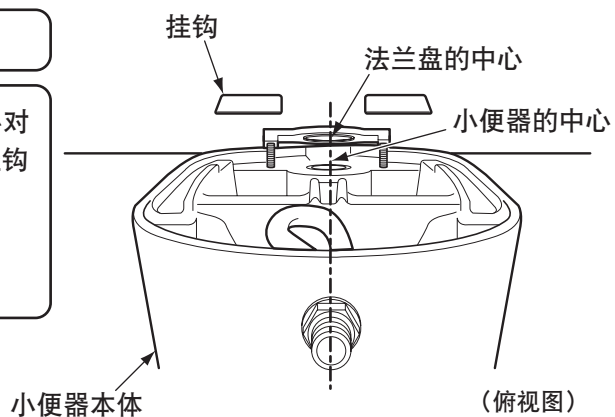

将橡胶密封圈的开孔对准法兰盘的突起部。

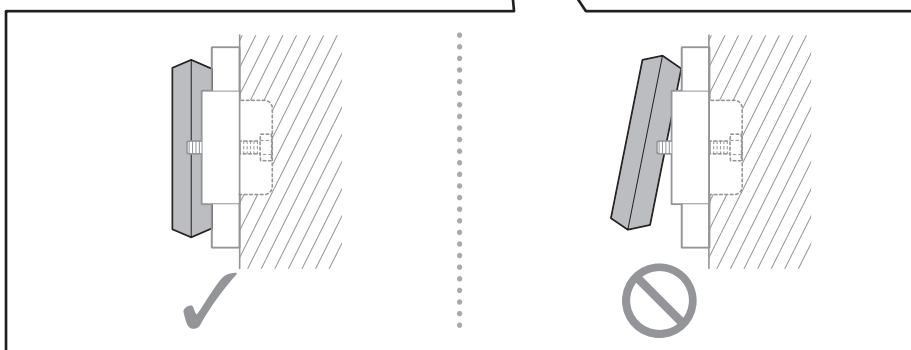

2. 请确认法兰盘的固定螺栓和小便器固定孔的中心是否对准。如果中心偏离，将无法安装小便器。

小便器本体

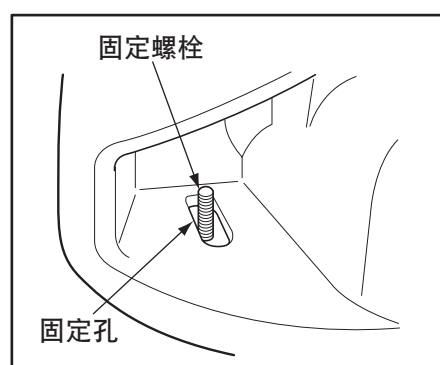

② 拆下小便器，用水平仪等确认挂钩的水平后，用3根木螺钉正式固定挂钩。

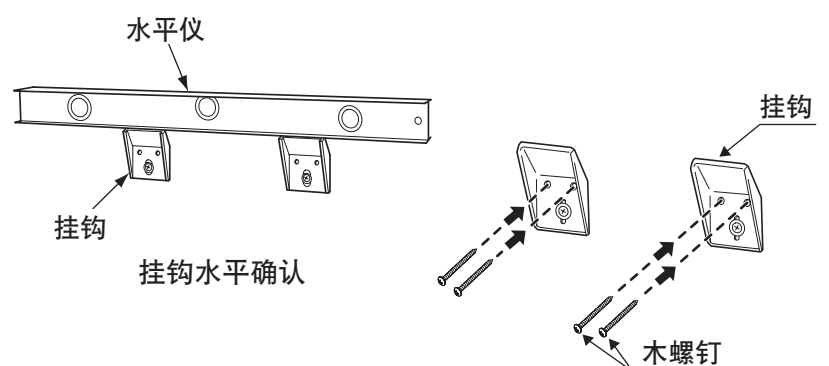

4 安装小便器本体

【小便器本体安装顺序】

1. 去除小便器排水口面、法兰盘内的垃圾。

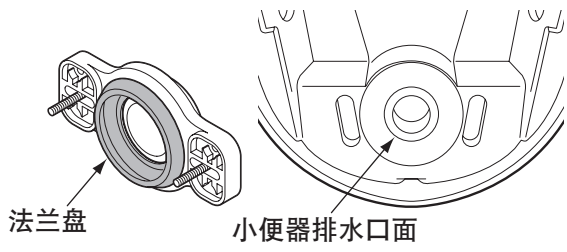

2. 与③采用相同方法安装小便器。

①将小便器排水口与法兰盘中心对准，再将小便器本体挂到挂钩上。

②确认小便器固定孔和固定螺栓的位置关系，将小便器按到法兰盘上，压紧橡胶密封圈。

※调整小便器位置，使法兰盘的固定螺栓对准小便器固定椭圆形孔中心。如果小便器排水口和法兰盘的中心偏离，将无法安装小便器。

③安装小便器后，确认供水接管上部的水平。
※否则有可能无法安装冲洗管。
※否则可能会从法兰盘处漏水。

⚠ 注意

禁止 不可过度紧固小便器
否则可能损伤小便器或墙。

3. 使用法兰盘随附的垫圈和螺母固定小便器。
请切实固定左右两侧的螺母。

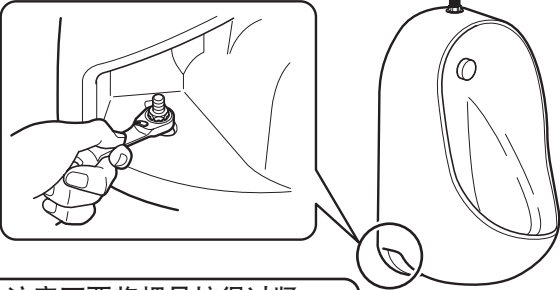

※螺母对边距离为17mm。
拧紧螺母时，推荐使用全长在150mm以下的棘轮扳手。

· 注意不要将螺母拧得过紧，使小便器本体及法兰盘产生裂纹。

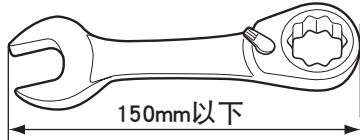

5 安装冲洗管

关于冲洗管的安装方法，请另行参照冲洗阀的安装说明书来进行安装。
※用冲洗管连接小便器与冲洗阀时，请垂直安装冲洗阀。

- ①冲洗管的边沿侧朝向冲洗阀。
※若冲洗管装反会漏水。
- ②小便器侧的冲洗管连接应根据实物，留下10~15mm左右插入深度后切割。
※将冲洗管上的斜线部分(A)切割下来。
※冲洗管的插入深度不足时，有可能发生漏水。
- ③用工具等固定供水接管，拧紧带帽螺母(下)。
※如果供水接管共转，供水接管下方的软管“纽结”，有可能会引起漏水或冲洗不良。

冲洗管部件一览

冲洗管切割位置

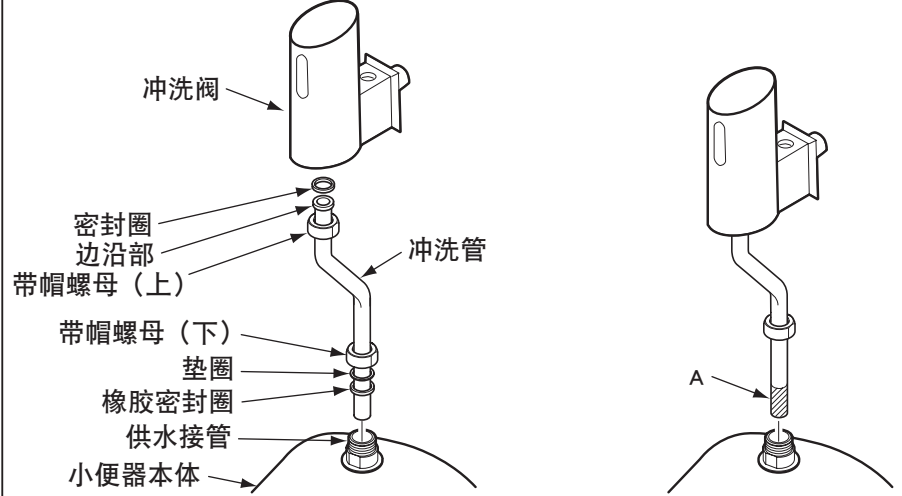

< 冲洗管的安装方法 >

用工具(A)固定供水接管，用工具(B)拧紧带帽螺母(下)。

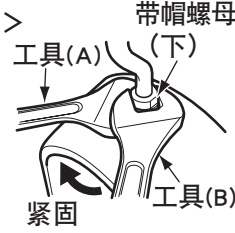

⚠ 注意

用工具固定供水接管，拧紧带帽螺母(下)
供水接管共转，供水接管下方的软管“纽结”，有可能会引起漏水或冲洗不良。



必须实行

确认工作情况、漏水

- 确认管道没有接错后，在管道内通水。
此时，确认管道的连接处没有漏水。

供水部位漏水确认位置

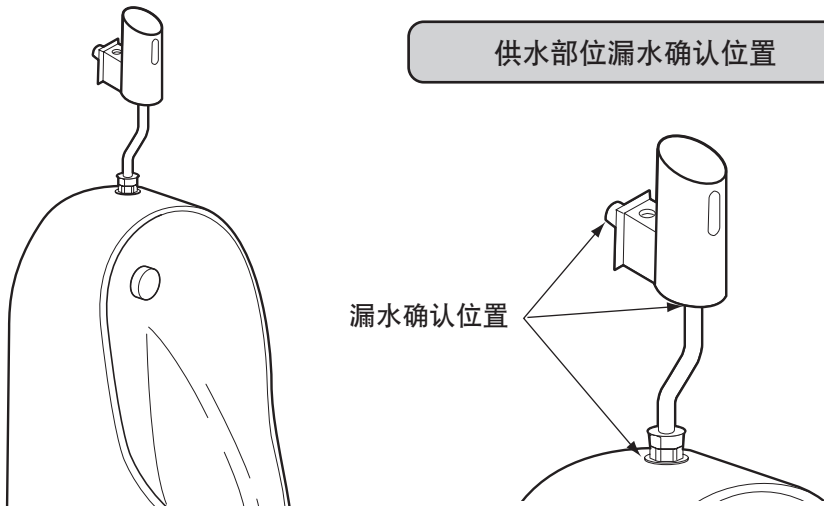

排水口部漏水确认位置

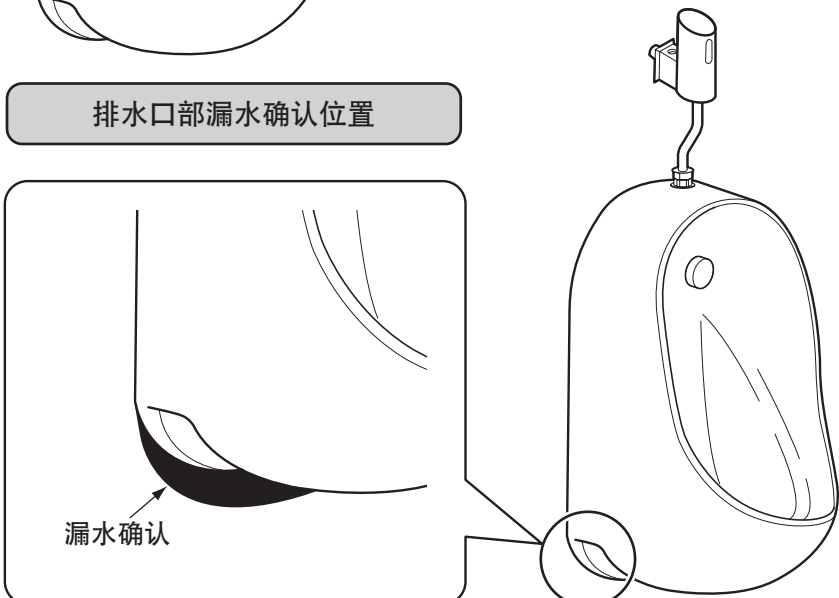

※确认漏水时，应使冲洗阀运转数次。

填充硅胶类密封材料

- 在墙与小便器上粘贴装饰胶带，在小便器周围填充硅胶类密封材料(防霉型)。

